

## Varapyörän teline 4718

Universal spare wheel carrier 4718

Porte roue de secours 4718



- **Kiinnitys rungon ulko-, ala- tai sisäpuolelle**
  - **Sisältää vinssin**
  - **Kiinteällä tai säädettävällä renkaan pitimellä kaikille rengaskoille**
  - **Pintakäsittelynä sinkkifosfointi sekä pulverimaalaus**
- 
- For outside-, inside- and upside down mounting
  - Integral rope winch including rope
  - Rigid or adjustable support arms for all types of offset wheels
  - Unrivalled corrosion resistance through zinc phosphate and powder coating
- 
- Pour montage intérieur, extérieur ou sous longerons
  - Treuil à mécanisme vis sans fin intégré
  - Bras de tension électrozingué fixes ou réglables pour tous types de jantes
  - Incomparable traitement anti-corrosion par phosphatation au zing et poudrage

**Tekniset tiedot**  
**Technical data**  
**Caractéristiques techniques**

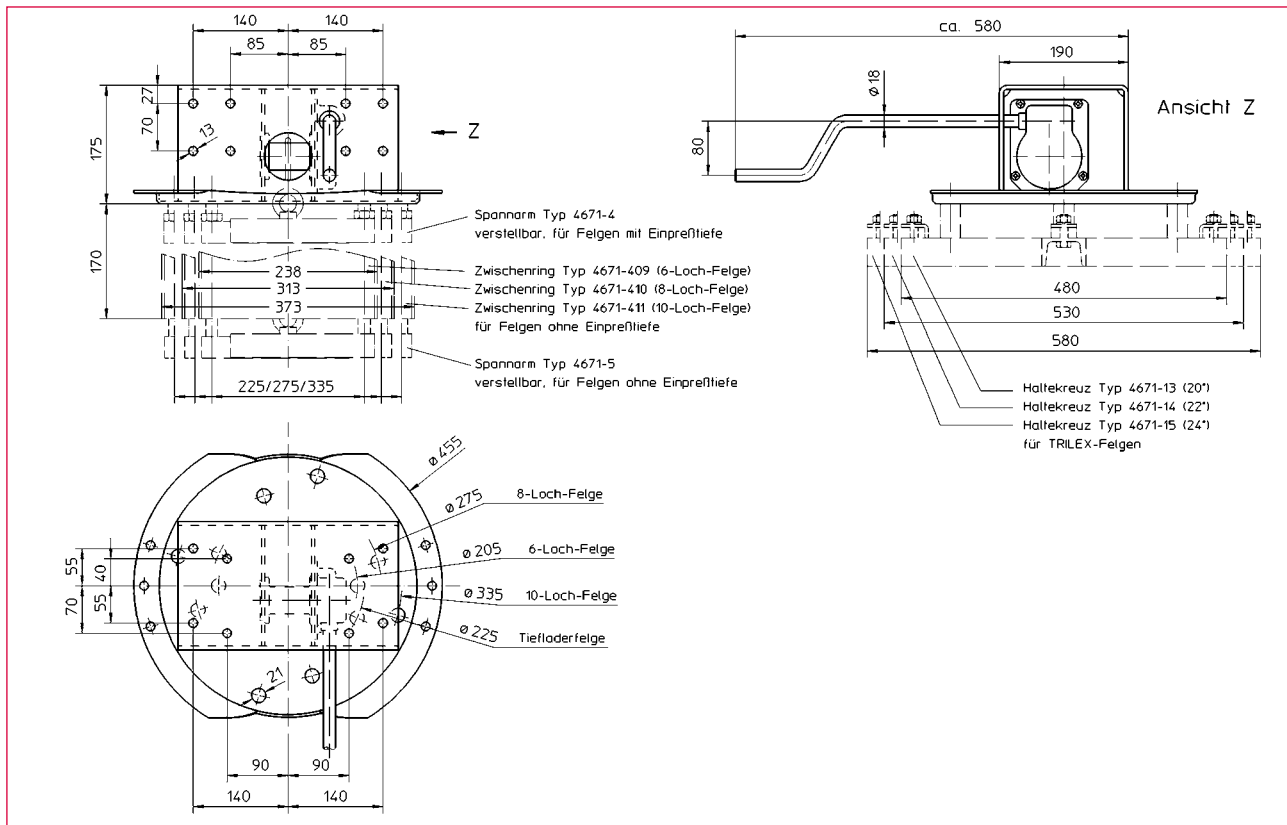

Til. nro O/N° /N° Code	Tyyppi Type/Type	Varusteet/ Optional extra/Accessoires	Paino/ Weight/Poids
<b>210 966</b>	4718		16,5 kg
		<b>Kiinnitysvarret / support arm/bras de tension</b>	
<b>200 233</b>	4671.4	<b>Säädettävä renkaan kiinnitysvarsi, offset-vanteelle</b> adjustable, incl. rope, for offset wheels ajustable, avec câble, pour jantes avec déport	1,9 kg
<b>205 283</b>	4671.8	<b>Kiinteä renkaan kiinnitysvarsi, 10-pulttinen, offset-vanteelle</b> rigid, incl. rope, for 10 holes offset wheels fixe, avec câble, pour jantes à 10 trous avec déport	1,7 kg
<b>200 237</b>	4671.5	<b>Säädettävä renkaan kiristysvarsi, välirenkaalle 170 mm. 0-offset-vanteelle</b> adjustable, incl. rope, for intermediate ring 170 mm, for wheels w.o. offset ajustable, avec câble, pour cercle intermédiaire 170 mm, pour jantes sans déport	1,9 kg
<b>200 718</b>	4671.6	<b>Säädettävälle välirenkaalle 230 mm</b> adjustable, for intermediate ring 230 mm height ajustable pour cercle intermédiaire 230 mm en haute	1,9 kg
<b>205 284</b>	4671.9	<b>Kiinteälle välirenkaalle 170 mm, 10-pulttinen (335)</b> ridged, for intermediate ring 170 mm height (10-holes wheel) fixe, pour cercle intermédiaire 170 mm en haute (jantes à 10 trous)	1,7 kg
		<b>Välirengas /intermediate ring/cercle intermédiaire</b>	
<b>200 234</b>	4671.409	170 mm, 6-Pulttinen/holes/trous	4,6 kg
<b>200 235</b>	4671.410	170 mm, 8-Pulttinen/holes/trous	5,5 kg
<b>200 236</b>	4671.411	170 mm, 10-Pulttinen/holes/trous	6,0 kg
<b>200 717</b>	4671.412	230 mm, 10-Pulttinen/holes/trous	9,7 kg

Tekniset tiedot	Technical data	Caractéristiques techniques	4718
Max.kuorma	Admissible load	Charge autorisée	0,25 t
Vaijerin pituus	Robe length	Longueur du câble	1,75 m
Rummun halkaisija	Drum diameter	Ø du tambour	40 mm
Vaijerin paksuus	Rope diameter	Épaisseur du câble	8 mm
Veivaus voima	Crank force	Effort sur manivelle	150 N
Välityssuhde	Gear ratio	Rapport de vitesses	25 : 1
Isku/veivin kierros	Lift/Crank turn	Course/Tour de manivelle	6 mm

**Maße und Konstruktionsänderungen vorbehalten.**  
 We reserve the right to amend specifications without notice or obligation.  
 nous nous réservons le droit de modifier les caractéristiques de son matériel.