

Käännettävä jalka Tyyppi S/DS615

Swing-away tow bar jack S/DS615

Béquille pivotante S/DS615



- Asennetaan dollyn tai keskiakseliperävaunun aisaan
- Jalka neliskulmainen: tukeva nurjahdusta vastaan
- Matala rakenne ja suuri iskun pituus
- Pintakäsittelynä pulverimaalaus
- Suuri maavara kääntömekanismin ansiosta
- Pieni veivausvoima myös kuormattuna

- For mounting at the tow bar of tandem drawbar trailers
- Sturdy with maximum buckling strength
- Best overall height/lift ratio
- Powder coating
- Swing-away mechanism and bolt allow for maximum ground
- Mature mechanic with low operating efforts, also under load

- Fixation sur timon pour remorque à essieux centraux
- Robuste et indéformable
- Remarquable rapport hauteur de montage/course
- Revêtement par thermo laquage
- Garde au sol optimale grâce au mécanisme pivotant et verouillable
- Bon rapport de vitesses avec faible effort sur manivelle même en charge

6-1

Tekniset tiedot

Technical data

Caractéristiques techniques

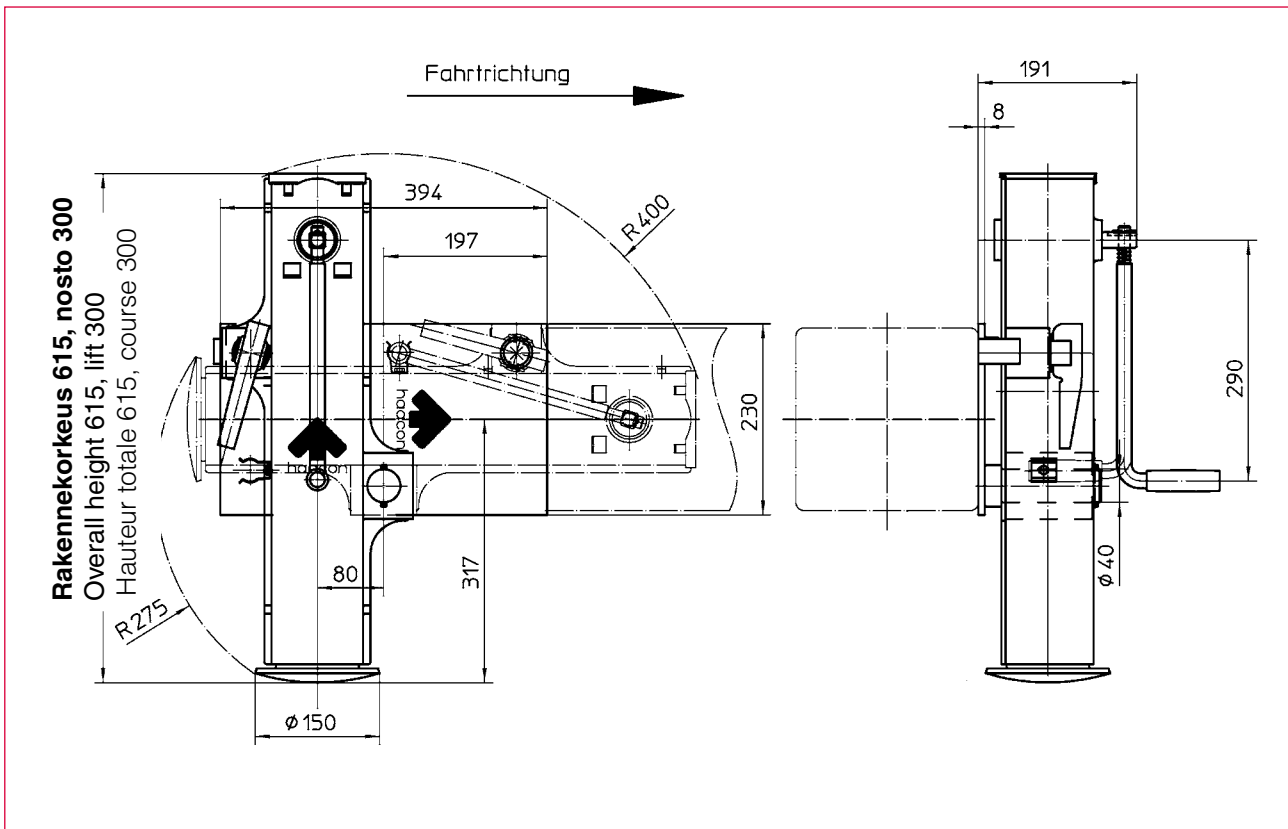

Tilausno. O/N°/N° Code	Selite Description/Désignation	
230 321	Kääntöjalka malli S/DS615 Swing-away tow bar jack type S/DS615 Béquille pivotante type S/DS615	kiinteällä veivillä ja veivipidikkeellä with fix crank handle and safety device for crank handle avec manivelle fixe et système de sécurité pour manivelle

Tekniset tiedot	Technical data	Caractéristiques techniques	S/DS615
Maks. kuorma Dynaaminen Staattinen	Admissible load: Dynamic Static	Charge dynamique admissible Charge statique admissible	2 t 7 t
Kierre	Spindle thread	Filetage de la vis	Tr 38 x 9,2
Veivaus voima	Crank force	Effort sur manivelle	240 N
Välitys	Gear ratio	Rapport de vitesses	1,5 : 1
Hub/Kurbelumdrehung	Lift/Crank turn	Course/Tour de manivelle	6,13 mm
Isku/Veivinkierros	Efficiency	Rendement	0,3
Paino	Weight	Poids	32 kg